



Identifiez la date de fabrication du luminaire à l'aide de l'autocollant sur le réflecteur, comme indiqué ci-dessous :



Si la date de fabrication est postérieure au 14-Oct-24, utilisez la section 1 (page 2) de ce document. Pour les appareils plus anciens, reportez-vous à la section 2 (page 12) de ce document.



by  Signify

Linéaire

TruGroove encastré

ID-39 Cloison sèche avec garniture



Section 1



ATTENTION: Installez conformément aux codes locaux et nationaux de construction et d'électricité.

instructions d'installation

Luminaire individuel ou en enfilade continue dans un plafond de gypse



Ces directives donnent les étapes pour installer les luminaires encastrés TruGroove dans les plafonds en gypse avec bordure. Veuillez consulter le dessin fourni par Ledalite ainsi que les directives d'installation. Les dessins ci-dessous illustrent les composants requis.

IMPORTANT: Lisez toutes les instructions, y compris le câblage des appareils/capteurs ET les détails mécaniques, **avant** de commencer l'installation.

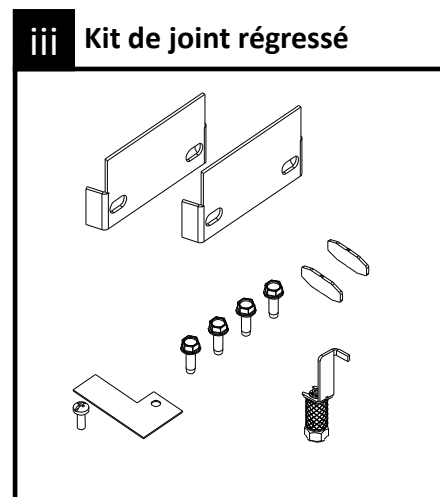
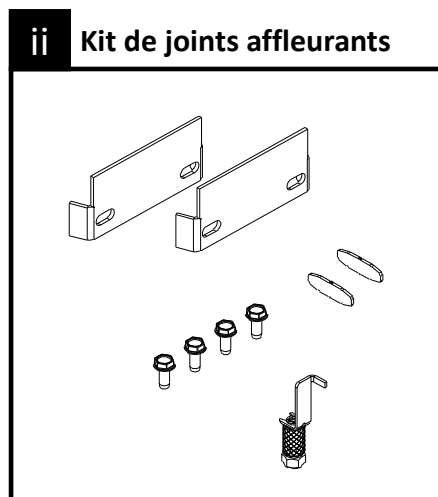
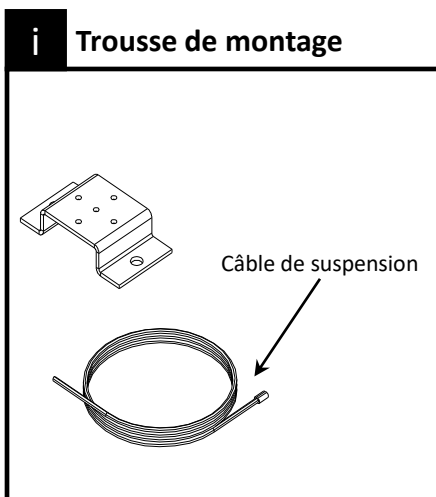
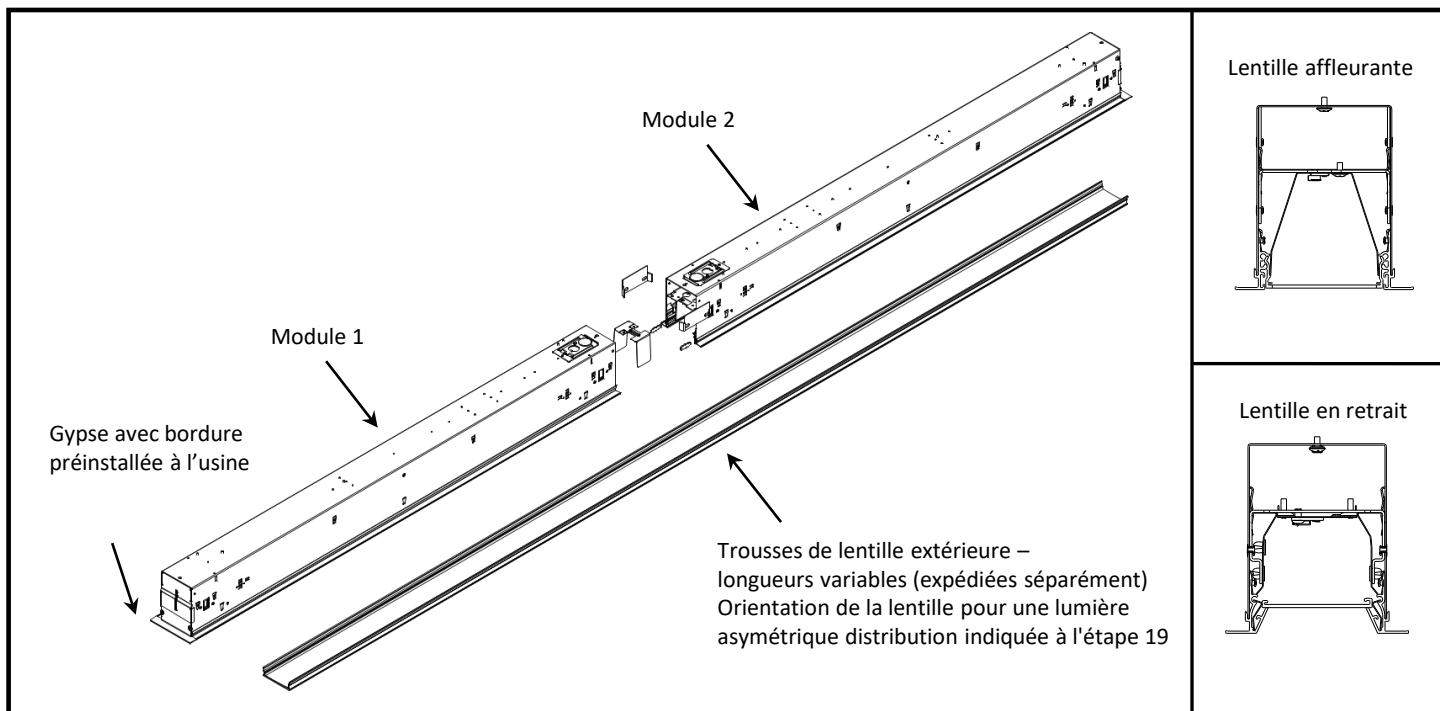

*Note : une trousse requise pour chaque raccord. Le type de trousse de raccord est déterminé par la lentille affleurante ou en retrait.
Outils : tournevis Phillips, tournevis à douille 5/16 po

! **ATTENTION: Installez conformément aux codes locaux et nationaux de construction et d'électricité.**

Cet équipement a été testé et s'est avéré être conforme aux limites d'un appareil numérique de classe A, conformément à la partie 15 des règles de la FCC. Ces limites sont conçues pour fournir une protection raisonnable contre les interférences nuisibles lorsque l'équipement est utilisé dans un environnement commercial. Cet équipement génère, utilise et peut émettre de l'énergie radiofréquence et, s'il n'est pas installé et utilisé conformément au manuel d'instructions, peut causer des interférences nuisibles aux communications radio. L'utilisation de cet équipement dans une zone résidentielle est susceptible de causer des interférences nuisibles, auquel cas l'utilisateur sera tenu de corriger l'interférence à ses propres frais.

Notes importantes

i Notes d'installation

- Les canaux en « C » (ou équivalent) doivent être très bien arrimés pour assurer la précision des ouvertures dans le gypse
- Utiliser des outils adéquats pour marquer les dimensions spécifiées de l'ouverture dans le plafond et ainsi assurer la précision de la coupe
- La lentille ne s'insérera pas adéquatement si la bordure du luminaire présente des accumulations de composé à joints ou de peinture

⚠ Avertissement, risque de choc

Le luminaire doit être connecté à la mise à la terre de l'immeuble à l'aide du fil de mise à la terre inclus avant de raccorder l'alimentation de secteur.



! Éviter

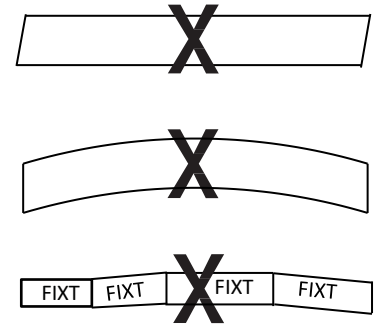

FIXT = MODULE DU LUMINAIRE

La rectitude et la précision de la coupe dans le gypse est cruciale pour assurer un ajustement adéquat du luminaire.

NOTE : les modules TruGroove sont conçus pour installation après la construction du plafond.

Préparer le plafond : unités individuelles

1 Déterminer les locations

- Déterminer la location et le type du luminaire. Consulter la figure A pour les locations de montage et la longueur de l'ouverture. Installer les supports de montage et les câbles de suspension tel qu'illustré à la page 3
- Déterminer la (es) location (s) de l'alimentation – se reporter à la figure A. Installer les alimentations tel que requis et laisser suspendre la longueur sous le plafond installé
- Bâtir le cadre dans le plafond autour de l'ouverture du luminaire d'une largeur de 3-7/8 po à 4 po tel qu'illustré dans la figure A

Important : l'ouverture DOIT respecter les tolérances spécifiées.

A Détails de l'ouverture dans le plafond

Longueur de l'ouverture du plafond:

2 pi	23-7/8 po + 1/4	3 pi	35-7/8 po + 1/4
4 pi	47-3/4 po + 1/4	5 pi	59-7/8 po + 1/4
6 pi	71-5/8 po + 1/4	8 pi	95-5/8 po + 1/4



Largeur de l'ouverture du plafond: **MIN. 3-7/8 po**
MAX. 4 po

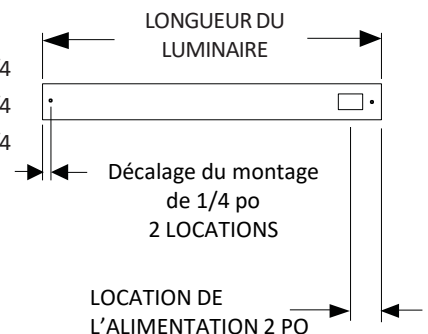

Important : pour les luminaires individuels de 2 pi, les éléments du cadrage structural à l'extrémité doivent être installés à 1 po au-delà de l'ouverture du plafond.

! **ATTENTION: Installez conformément aux codes locaux et nationaux de construction et d'électricité.**

Préparer le plafond : enfilades continues

2 Déterminer les locations

- Déterminer la location et le type du luminaire. Consulter la figure B pour les locations de montage et la longueur de l'ouverture. Installer les supports de montage et les câbles de suspension tel qu'illustré ci-dessous
- Déterminer la (es) location (s) de l'alimentation – consulter les dessins du plan. Installer les alimentations tel que requis et laisser suspendre la longueur sous le plafond installé
- Bâtir le cadre dans le plafond autour de l'ouverture du luminaire d'une largeur de 3-7/8 po à 4 po tel qu'illustré dans la figure B. Pour la longueur du cadre dans le plafond consulter les dessins du plan

B Détails de l'ouverture dans le plafond



Largeur de l'ouverture du plafond:
MIN. 3-7/8 po
MAX. 4 po

Pour les luminaires en enfilade continue, l'ouverture dans le plafond de gypse devrait être de la même taille que la longueur hors-tout du luminaire indiquée sur les dessins des plans + 1/4 po.

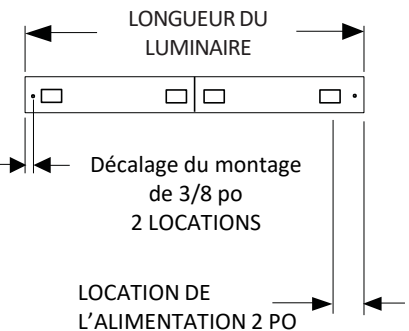

Préparation de l'installation

3 Trousse de montage

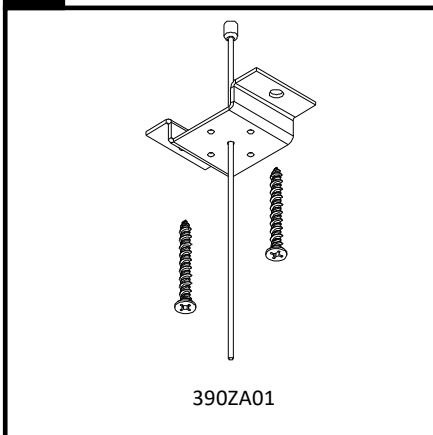

Installer les supports de montage, les câbles de suspension et la (es) alimentation (s) aux emplacements recherchés. Les ferrures de fixation (vis/attaches) ne sont pas incluses. Taille maximale de la vis no 10 (0,190 po)

4 Installer les câbles de montage et d'alimentation

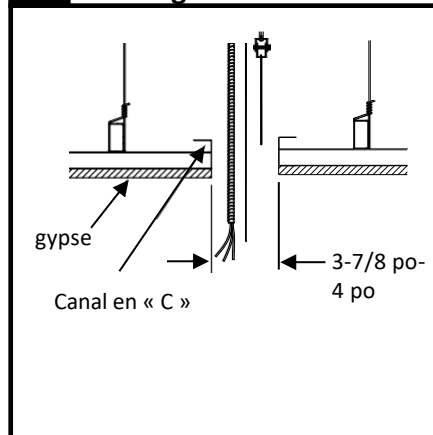

Installer un canal en « C » autour du périmètre de l'ouverture du plafond.

Important : consulter les détails de l'ouverture du plafond en pages 2 et 3 .

5 Installer le plafond de gypse

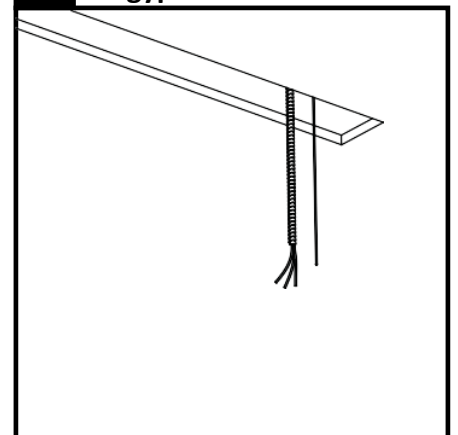

Installer le plafond de gypse et couper l'ouverture requise tel qu'illustré dans la **figure A** de la page 2 ou la **figure B** de la page 3.

! ATTENTION: Installez conformément aux codes locaux et nationaux de construction et d'électricité.

Installer les luminaires

6 Préparer les luminaires

Disposez les luminaires en boîte sur le sol dans les emplacements de montage spécifiés, en fonction des dessins de disposition fournis. Faites correspondre chaque luminaire en fonction de l'étiquette de spécification et du numéro d'identification indiqué sur chaque boîte de luminaire pour l'exécution spécifiée.

7 Installer la pince

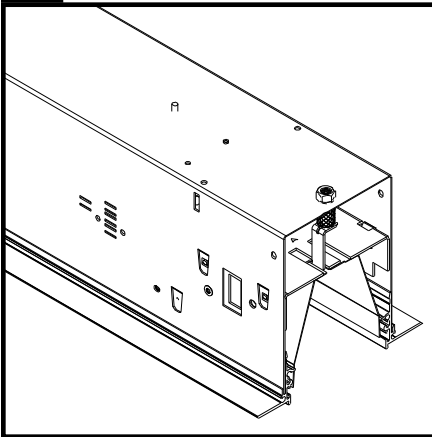

Insérez la pince fournie (du kit de menuiserie) dans le boîtier. Serrez doucement l'écrou de préhension. Alignez la clé de déverrouillage de la pince avec la fente du plateau réflecteur. Le premier module d'une série doit avoir une pince à chaque extrémité, et tous les modules suivants doivent en avoir une à l'extrémité éloignée du module précédent.

8 Insérer le câble de l'avion

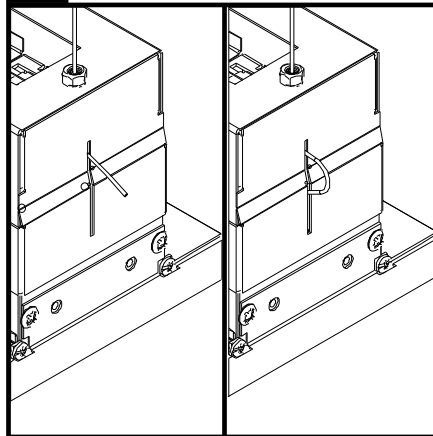

Suspend end module by inserting the aircraft cables through the grippers on top of the housing. The cable will pop out the side of the housing and should be fed back below the LED board. On the joining end, insert cable and fish it out so it hangs out of the end of the fixture.

9 Accrocher le premier luminaire

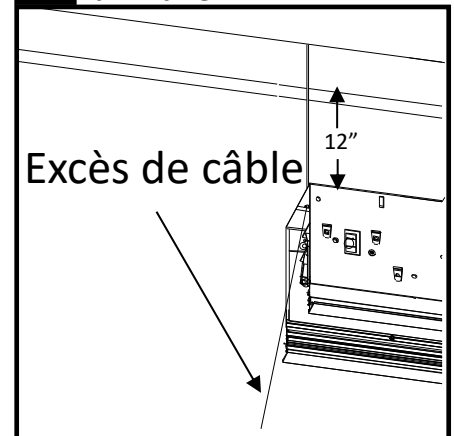

Soulevez progressivement le premier module jusqu'à environ 12 pouces sous le plafond à l'aide des câbles de l'avion.

10 Retirez le couvercle et faites passer le fil d'alimentation

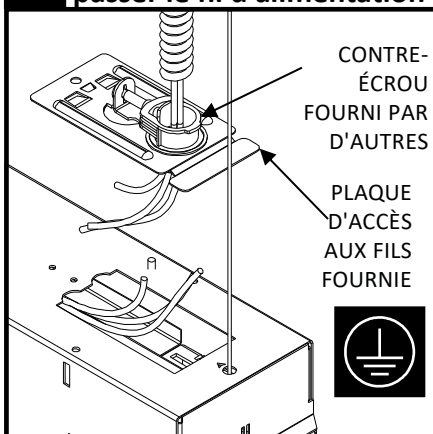

Aux emplacements d'alimentation, retirez le cache-fil installé en usine. Faites passer les fils d'alimentation. Effectuez toutes les connexions de câblage.

11 Installer le cache-fil

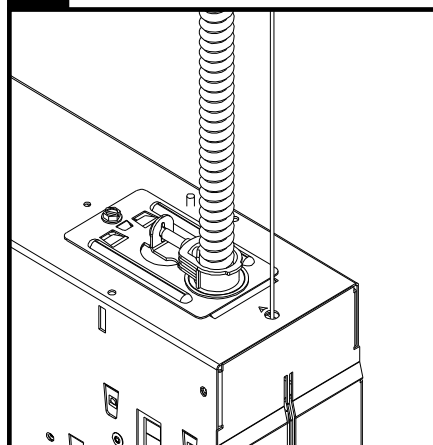

Réinstallez le cache-fil et faites-le glisser pour verrouiller. Installez la vis.

12 Appareils d'élévation et de niveau

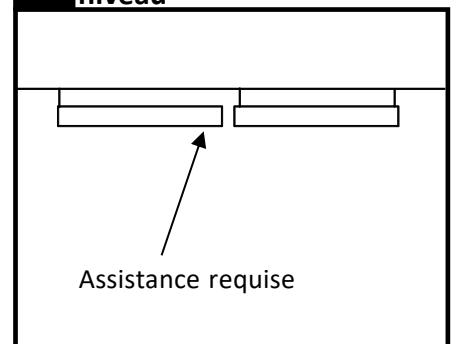

Une fois le branchement électrique terminé, tirez sur le câble de l'avion pour élever les premiers modules juste en dessous du plafond. Accrochez le module suivant avec l'extrémité suspendue à un câble d'avion. L'extrémité de jonction doit être temporairement soutenue pendant la durée des connexions filaires.

! **ATTENTION: Installez conformément aux codes locaux et nationaux de construction et d'électricité.**

NOTE : pour les luminaires individuels, procéder à l'étape 16

13 Installer les mécanismes d'alignement de raccord

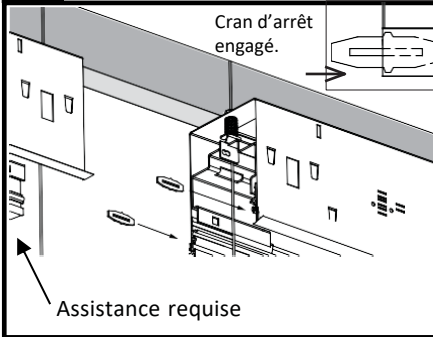

Aux emplacements de raccord, appuyer légèrement sur les mécanismes d'alignement de raccord à l'intérieur d'un module seulement. Deux mécanismes d'alignement de raccord sont requis pour chaque raccord.

Important : pour insérer les mécanismes d'alignement, à l'aide d'un marteau cogner doucement jusqu'à l'insertion de la moitié de ces derniers dans le canal de raccord. S'assurer d'engager doucement le cran d'arrêt.

14 Terminer le câblage et connecter les luminaires

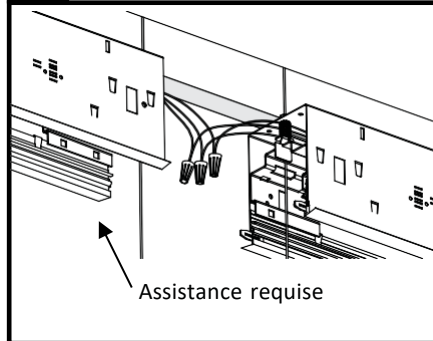

Terminer les connexions de module à module et rentrer soigneusement tous les fils dans le logement de câblage supérieur.

Important : s'assurer que le fil de mise à la terre est connecté d'un luminaire à l'autre

15 Raccorder les modules individuels

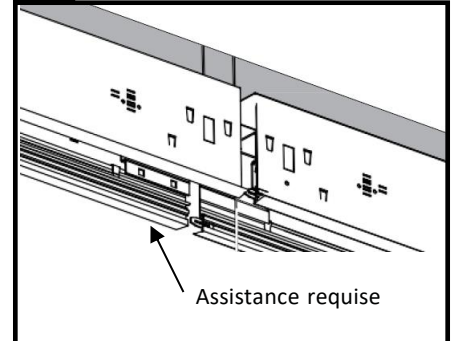

Glisser soigneusement les modules ensemble, s'assurer que les mécanismes d'alignement soient engagés à l'intérieur de la garniture du module adjacé.

Important : les mécanismes d'alignements doivent être entièrement insérés pour garantir un alignement adéquat.

16 Installer les supports de menuiserie

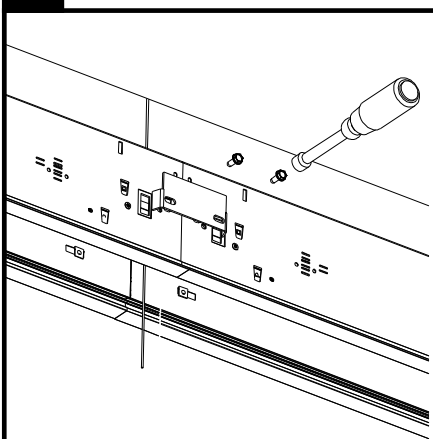

Installez les supports de menuiserie de chaque côté du boîtier à l'aide du matériel fourni.

Important : serrez à la main les vis du support tout en soutenant le boîtier du côté opposé. Alternez progressivement les côtés tout en serrant. Ne pas trop serrer.

17 Soulevez les luminaires dans la découpe du plafond

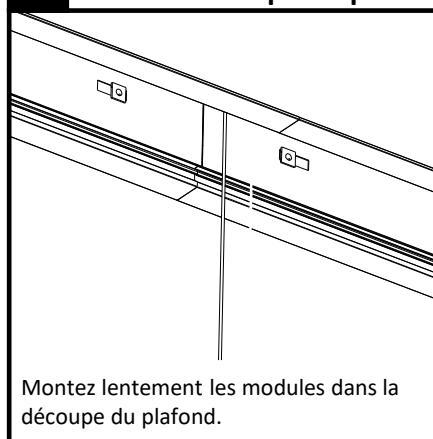

Montez lentement les modules dans la découpe du plafond.

Important : Pour les modules à rangée continue, commencez par une extrémité et soulevez progressivement chaque module d'un pouce à la fois. Répétez le processus jusqu'à ce que le boîtier soit complètement encastré et que la garniture du boîtier touche le plafond en plaques de plâtre. Ne forcez pas la connexion commune en inclinant le module, car cela pourrait l'endommager.

18 Couper l'excédent de câble

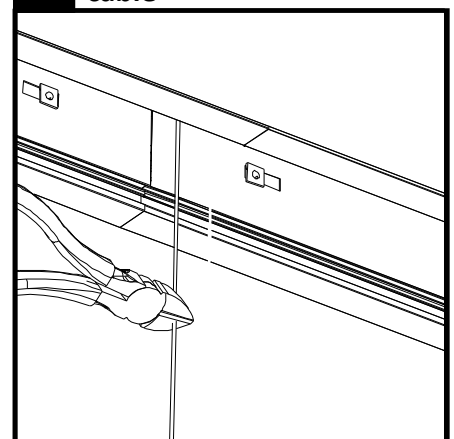

Coupez le câble de suspension à environ 8 pouces sous le niveau du plafond. Rentrez tout excédent de câble à l'intérieur de la cavité de câblage supérieure.

! ATTENTION: Installez conformément aux codes locaux et nationaux de construction et d'électricité.

19 Rattacher le couvercle de raccord Lentille en retrait

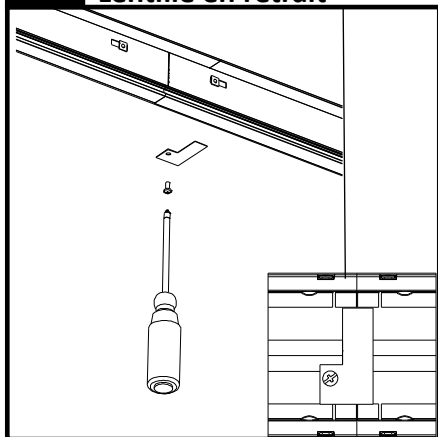

Aux locations de raccord, rattacher les couvercles de raccord à l'aide d'un tournevis Phillips et des pièces de fixation incluses. S'assurer que les plaques de couvercle affleurent le dessous des réflecteurs et ainsi assurer l'ajustement adéquat de la carte DEL.

! Indicateur de direction lumineux asymétrique - Lentille affleurante **UNIQUEMENT**

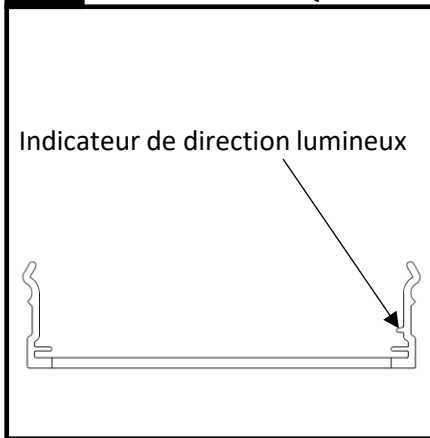

Notez le bouton à l'intérieur de l'objectif. Le film asymétrique dirige la lumière dans la direction du bouton. Installez toujours le luminaire dans le sens indiqué sur les dessins d'implantation.

19a Installation et retrait de la lentille affleurante

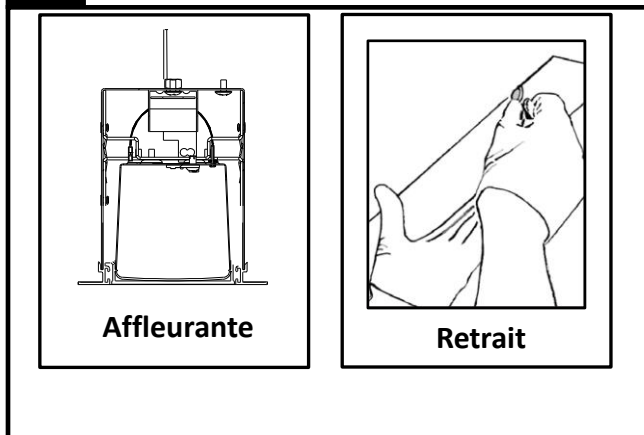

Lentille affleurante: enclencher la lentille dans le luminaire. Retrait de la lentille : pour retirer la lentille à enclenchement pour l'entretien, insérer un objet plat, aux surfaces lisses entre la lentille et le boîtier. Faire pivoter pour dégager la pression et retirer la lentille.

19b Installation de la lentille en retrait

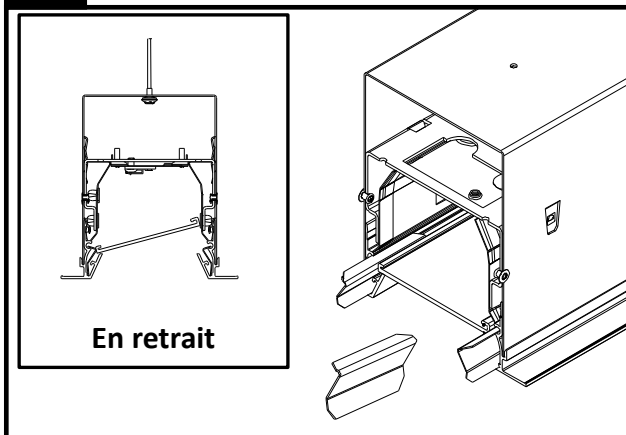

Lentille en retrait: placer la lentille en angle pour l'insérer dans le luminaire. Déposer la lentille sur la bordure de l'extrusion d'aluminium. S'assurer que la lentille s'engage entre les agrafes de retenue de la lentille et empêcher le mouvement de la lentille.

NOTE : veuillez consulter les dessins des plans et agencer chaque lentille selon le numéro d'identification.

! ATTENTION: Installez conformément aux codes locaux et nationaux de construction et d'électricité.

*pas pour les projets d'entreprise ou les projets commandés par Signify

Configurer un système d'éclairage avec des capteurs Interact ou des nœuds RF;

- Veiller à ce que les luminaires soient installés et alimentés.
- Télécharger l'application Interact Pro depuis l'App Store d'Apple (pour iOS) ou le Play Store de Google.

Download the Interact Pro app



- Enregistrez-vous en appuyant sur "**Demander l'accès**" sur l'écran de connexion dans l'application.
- **Cliquez** ou **scannez** les codes QR ci-dessous pour accéder aux instructions de configuration.

Interact Pro Foundation
Guide de démarrage rapide



Interact Pro Advanced
Guide de démarrage rapide



Interact Pro
Documentation



Interact Pro
Vidéo d'installation



Contactez-nous
1-800-555-0050



ATTENTION: Installez conformément aux codes locaux et nationaux de construction et d'électricité.

Capteurs en rangées

Capteur unique contrôlant toute la rangée

1. Les fils de contrôle violets et marron (ou violet & gris/rose) **DOIVENT** être connectés entre les luminaires.

Note:

- Un maximum de 8 pilotes peut être câblé à un capteur; confirmez le nombre de pilotes de luminaire avec l'usine.

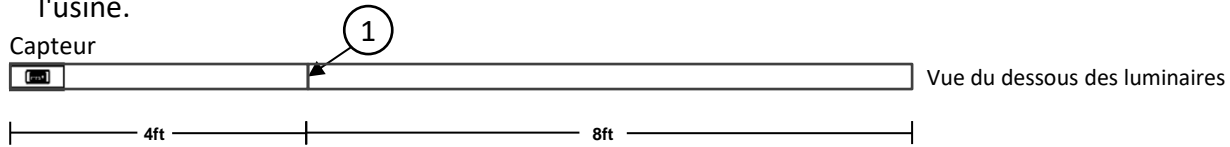

Plusieurs capteurs contrôlant des zones distinctes dans une rangée

2. Les fils de contrôle violets et marron (ou violets et gris/rose) **NE DOIVENT PAS** être connectés entre les zones. Notes:

- Un maximum de 8 pilotes peut être câblé à un capteur; confirmez le nombre de pilotes de luminaire avec l'usine.
- Un seul capteur est autorisé sur une zone câblée. (Les capteurs peuvent être associés sans fil via une application mobile).

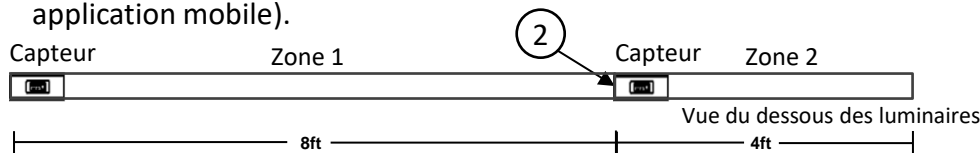

Espace entre les capteurs

- Pour un fonctionnement correct, il est nécessaire de placer les capteurs à une distance minimale de 8 pieds l'un de l'autre.
- Pour une bonne connexion sans fil, les capteurs sans fil doivent être placés à une distance maximale de 40 pieds l'un de l'autre

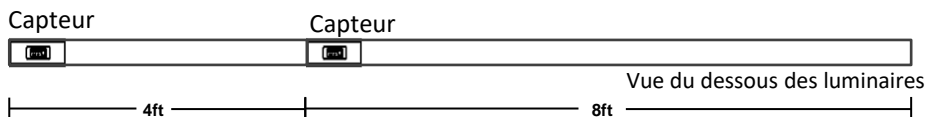

Les capteurs sont trop proches les uns des autres pour fonctionner correct.

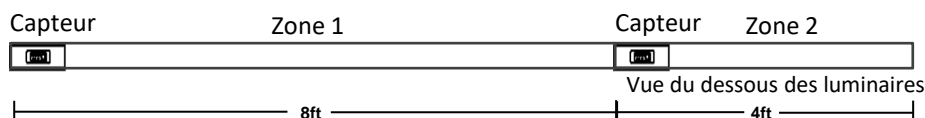

Les capteurs sont à la distance minimale requise pour un fonctionnement correct

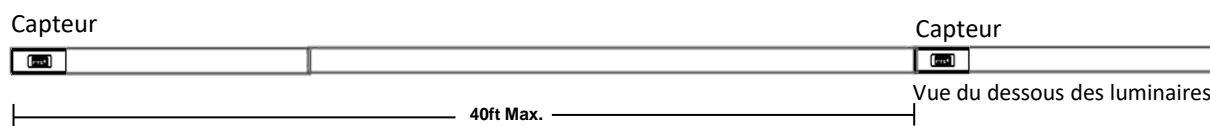

Les capteurs sont à une distance maximale de 40 pieds l'un de l'autre

Considération importante lors de l'utilisation de capteurs en rangée

- Pour les luminaires avec capteurs sans fil (options CS, SB ou RA): **NE CONNECTEZ PAS** les fils de contrôle violet et marron (ou violet et gris/rose) du luminaire à un interrupteur de gradation externe. Le câblage principal du luminaire ne doit pas être connecté à un circuit avec un interrupteur marche/arrêt externe.
- Pour une meilleure condition esthétique, placez les capteurs uniquement aux extrémités de la rangée afin de ne pas casser la lentille continue.
- Pour une meilleure couverture d'occupation dans les rangées plus longues, les capteurs peuvent être placés au milieu de la rangée, mais gardez à l'esprit que cela va casser la lentille continue en sections discrètes

! ATTENTION: Installez conformément aux codes locaux et nationaux de construction et d'électricité.

Couverture de capteur d'occupation:

Note: La dimension la plus longue de la zone de détection (Y1, Y2) est parallèle à la dimension la plus longue du luminaire.

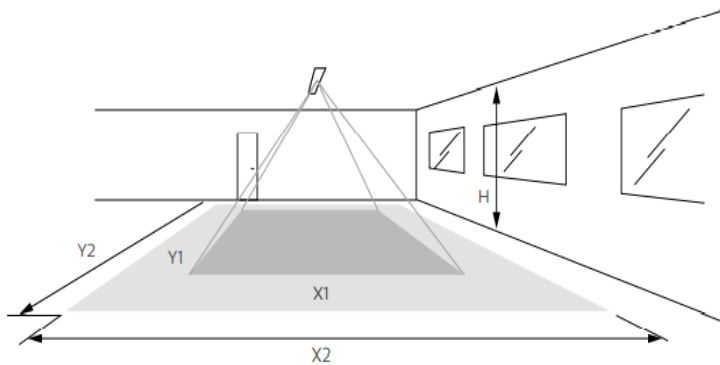

Hauteur h	Mouvement mineur		Mouvement majeur	
	X1	Y1	X2	Y2
2.4 m (7.9 ft)	1.9 m (6.2 ft)	2.9 m (9.5 ft)	2.9 m (9.5 ft)	4.3 m (14.1 ft)
3 m (9.8 ft)	2.4 m (7.9 ft)	3.6 m (11.8 ft)	3.6 m (11.8 ft)	5.4 m (17.7 ft)

Capteur de lumière du jour

Le capteur de lumière mesure la quantité totale de lumière dans un champ circulaire d'environ 80% de la zone de détection PIR. Lors de l'installation, les aspects suivants doivent être respectés:

- Distance minimale par rapport à la fenêtre $\geq 2\text{ft}$ (0.6m).
- Empêchez les réflexions lumineuses de l'extérieur d'entrer dans le capteur (par exemple, la réflexion de la lumière du soleil sur le capot d'une voiture), car cela entraînera une régulation lumineuse incorrecte.

Comme ligne directrice, on peut utiliser la formule $0,72 \times H$ pour calculer la distance minimale entre la fenêtre et le capteur, où H représente la hauteur entre le bas de la fenêtre et le capteur.

Réponse spatiale du photocapteurs

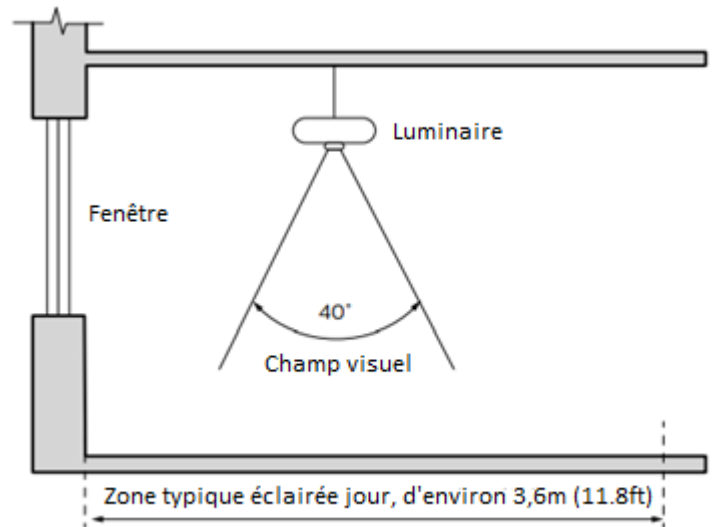

! **ATTENTION: Install in accordance with local and national building and electric codes.**





by  Signify

Linéaire

TruGroove encastré

ID-39 Cloison sèche avec garniture



Section 2



ATTENTION: Installez conformément aux codes locaux et nationaux de construction et d'électricité.

Directives d'installation

Luminaire individuel ou en enfilade continue dans un plafond de gypse



Ces directives donnent les étapes pour installer les luminaires encastrés TruGroove dans les plafonds en gypse avec bordure. Veuillez consulter le dessin fourni par Ledalite ainsi que les directives d'installation. Les dessins ci-dessous illustrent les composants requis.

IMPORTANT: Lisez toutes les instructions, y compris le câblage des appareils ET les détails mécaniques, **avant** de commencer l'installation.

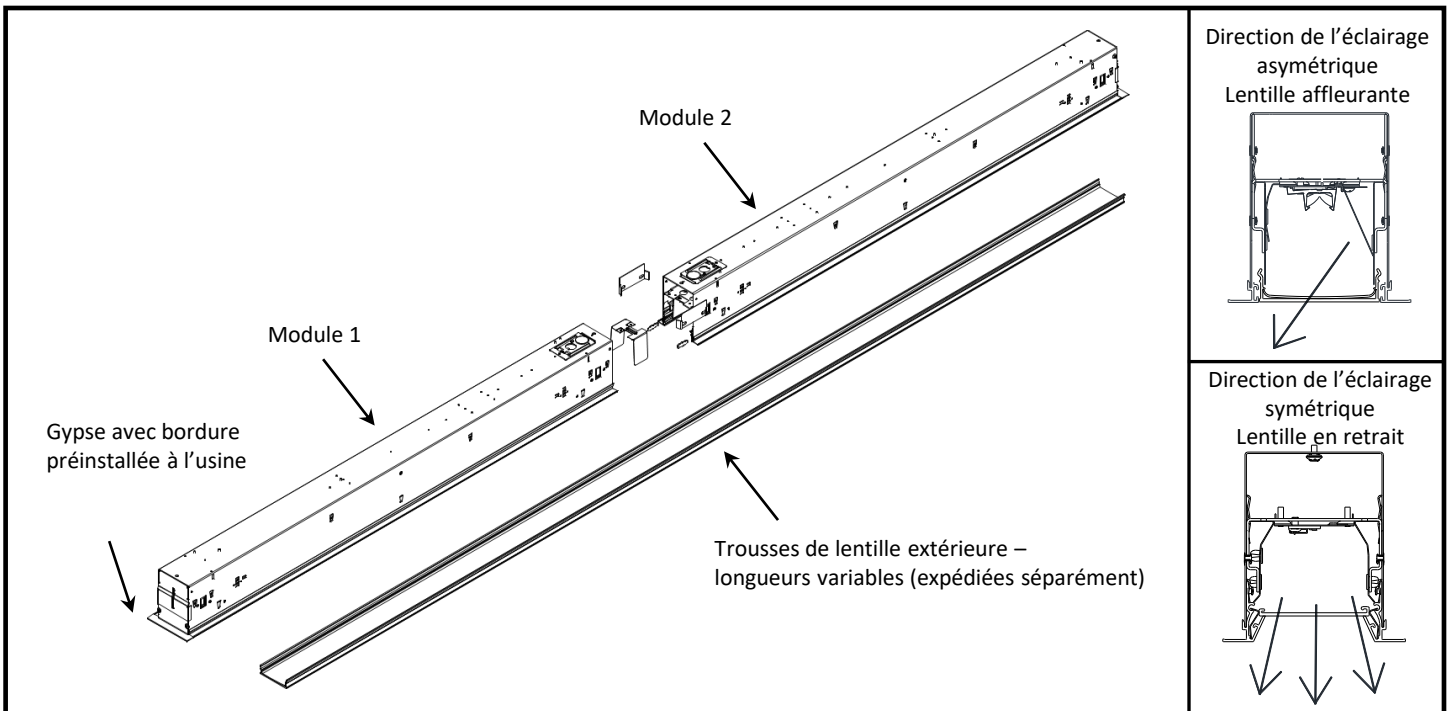

i Trousse de montage 390ZA01

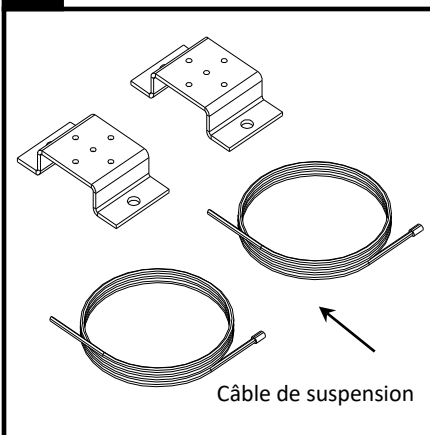

ii Trousse de raccord 390JK01*

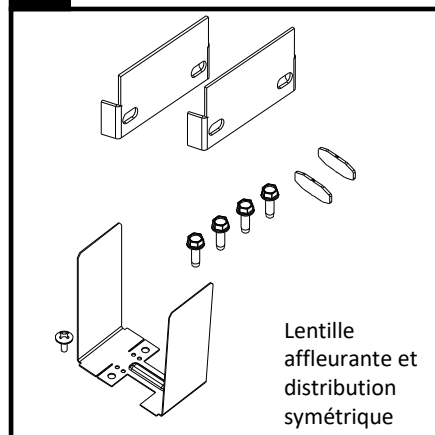

iii Trousse de raccord 390JK03*

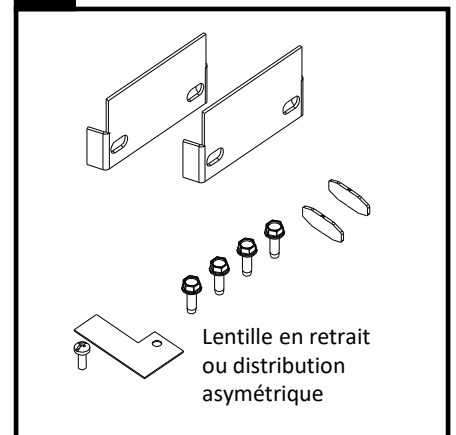

*Note : une trousse requise pour chaque raccord. Le type de trousse de raccord est déterminé par la lentille affleurante ou en retrait et par la distribution d'éclairage symétrique ou asymétrique. Outils : tournevis Phillips, tournevis à douille 5/16 po

! ATTENTION: Installer en respectant les codes électriques du bâtiment locaux et nationaux.

Notes importantes

i **Notes d'installation**

- Les canaux en « C » (ou équivalent) doivent être très bien arrimés pour assurer la précision des ouvertures dans le gypse
- Utiliser des outils adéquats pour marquer les dimensions spécifiées de l'ouverture dans le plafond et ainsi assurer la précision de la coupe
- La lentille ne s'insèrera pas adéquatement si la bordure du luminaire présente des accumulations de composé à joints ou de peinture

⚠ **Avertissement, risque de choc**

Le luminaire doit être connecté à la mise à la terre de l'immeuble à l'aide du fil de mise à la terre inclus avant de raccorder l'alimentation de secteur.



! **Éviter**

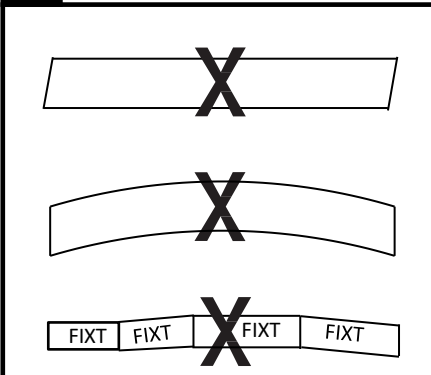

FIXT = MODULE DU LUMINAIRE

La rectitude et la précision de la coupe dans le gypse est cruciale pour assurer un ajustement adéquat du luminaire.

NOTE : les modules TruGroove sont conçus pour installation après la construction du plafond.

Préparer le plafond : unités individuelles

1 **Déterminer les locations**

- Déterminer la location et le type du luminaire. Consulter la figure A pour les locations de montage et la longueur de l'ouverture. Installer les supports de montage et les câbles de suspension tel qu'illustré à la page 3
- Déterminer la (es) location (s) de l'alimentation – se reporter à la figure A. Installer les alimentations tel que requis et laisser suspendre la longueur sous le plafond installé
- Bâtir le cadre dans le plafond autour de l'ouverture du luminaire d'une largeur de 3-7/8 po à 4 po tel qu'illustré dans la figure A

A **Détails de l'ouverture dans le plafond**

Longueur de l'ouverture du plafond:

2 pi	23-7/8 po + 1/4	3 pi	35-7/8 po + 1/4
4 pi	47-3/4 po + 1/4	5 pi	59-7/8 po + 1/4
6 pi	71-5/8 po + 1/4	8 pi	95-5/8 po + 1/4

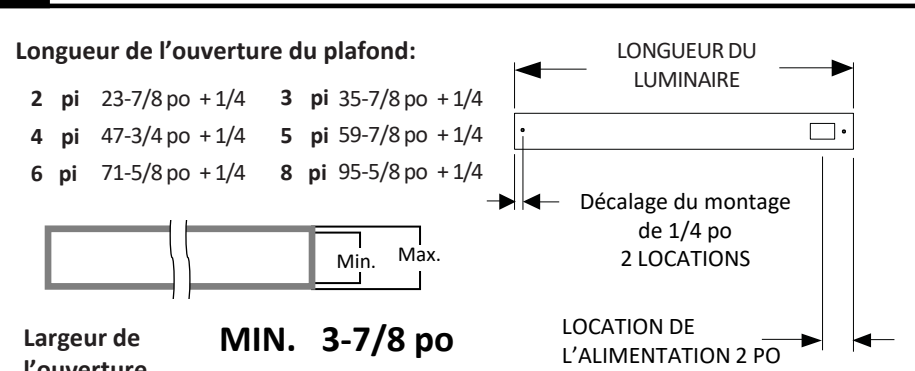

Largueur de l'ouverture du plafond:

MIN. 3-7/8 po

MAX. 4 po

LONGUEUR DU LUMINAIRE

Décalage du montage de 1/4 po 2 LOCATIONS

LOCATION DE L'ALIMENTATION 2 PO

Important : l'ouverture DOIT respecter les tolérances spécifiées.

Important : pour les luminaires individuels de 2 pi, les éléments du cadrage structural à l'extrémité doivent être installés à 1 po au-delà de l'ouverture du plafond.

! **ATTENTION !** Installer avec précaution les câbles électriques dans les bâtiments à construction en bois.

Préparer le plafond : enfilades continues

2 Déterminer les locations

- Déterminer la location et le type du luminaire. Consulter la figure B pour les locations de montage et la longueur de l'ouverture. Installer les supports de montage et les câbles de suspension tel qu'illustré ci-dessous
- Déterminer la (es) location (s) de l'alimentation – consulter les dessins du plan. Installer les alimentations tel que requis et laisser suspendre la longueur sous le plafond installé
- Bâtir le cadre dans le plafond autour de l'ouverture du luminaire d'une largeur de 3-7/8 po à 4 po tel qu'illustré dans la figure B. Pour la longueur du cadre dans le plafond consulter les dessins du plan

B Détails de l'ouverture dans le plafond

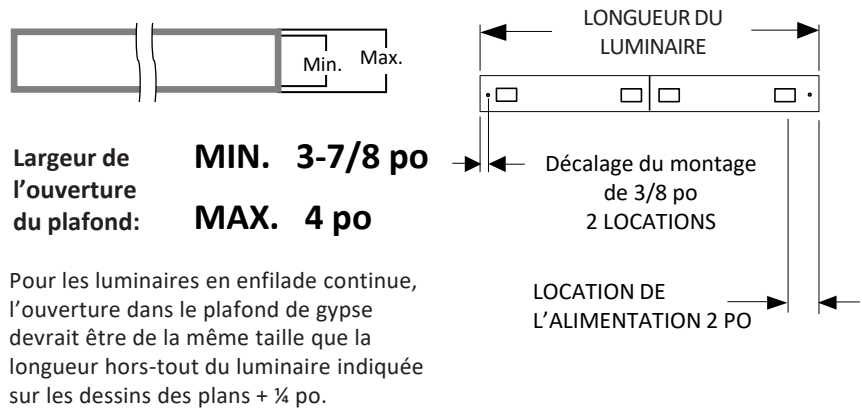

Préparation de l'installation

3 Trousse de montage

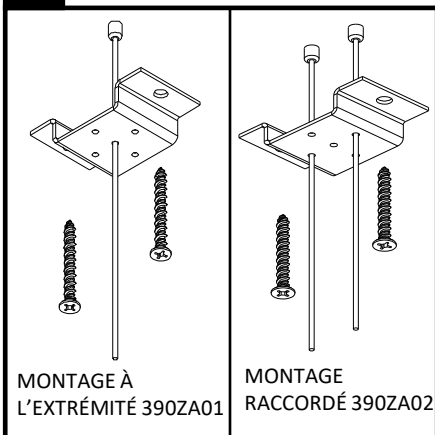

Installer les supports de montage, les câbles de suspension et la (es) alimentation (s) aux emplacements recherchés. Les ferrures de fixation (vis/attaches) ne sont pas incluses. Taille maximale de la vis no 10 (0,190 po)

4 Installer les câbles de montage et d'alimentation

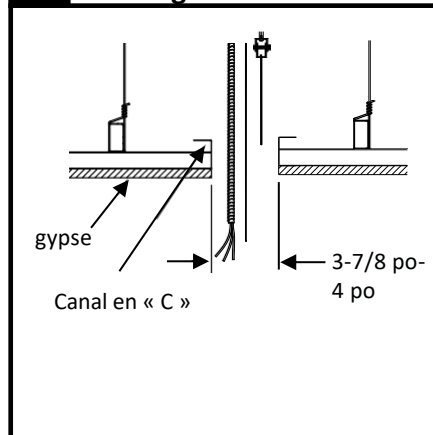

Installer un canal en « C » autour du périmètre de l'ouverture du plafond.

Important : consulter les détails de l'ouverture du plafond en pages 2 et 3 .

5 Installer le plafond de gypse

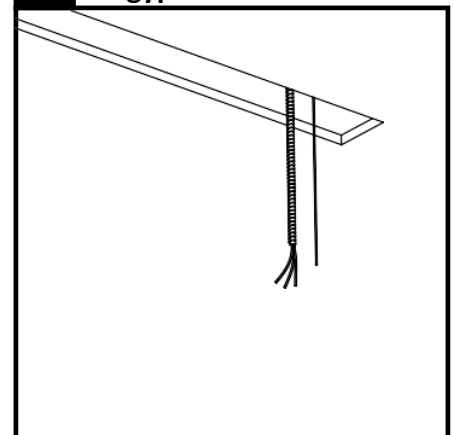

Installer le plafond de gypse et couper l'ouverture requise tel qu'illustré dans la **figure A** de la page 2 ou la **figure B** de la page 3.

Installer les luminaires

6 Préparer les luminaires

Positionner les luminaires dans leur boîte sur le plancher sous les locations de montage spécifiées et en suivant les plans fournis. Agencer chaque luminaire selon les étiquettes de spécification et les numéros d'identification sur chaque boîte de luminaire correspondant à l'enfilade spécifique.

7 Insérer le câble d'aéronef

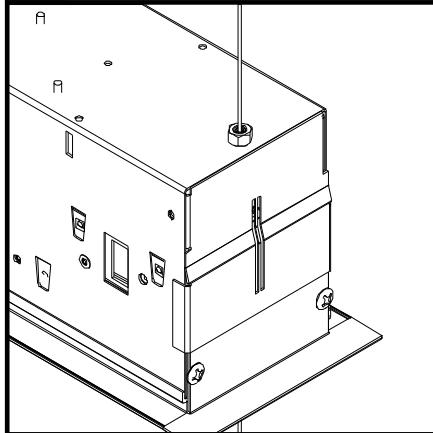

Suspendre chaque module en insérant les câbles d'aéronef dans les pinces sur le dessus du boîtier.

8 Soulever le luminaire

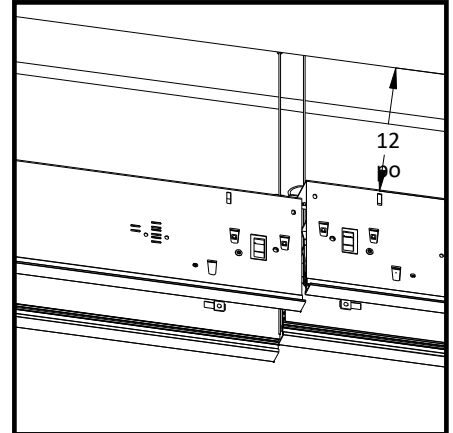

Soulever graduellement chaque module à environ 12 pouces sous le plafond.

Retirer le couvercle et acheminer les fils d'alimentation

9

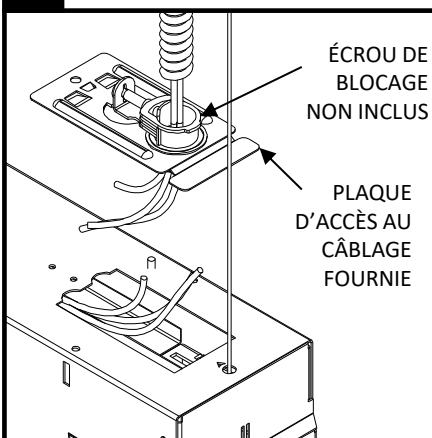

Aux emplacements d'alimentation, retirer le couvercle de câblage installé à l'usine. Acheminer les fils d'alimentation. Compléter toutes les connexions de câblage.



Réinstaller le couvercle de câblage

10

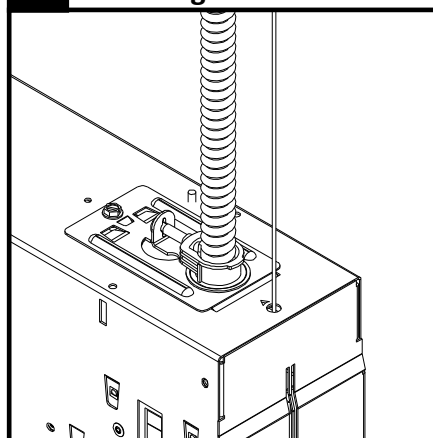

Réinstaller le couvercle de câblage et faire glisser pour verrouiller. Installer la vis.

Soulever et niveler les luminaires

11

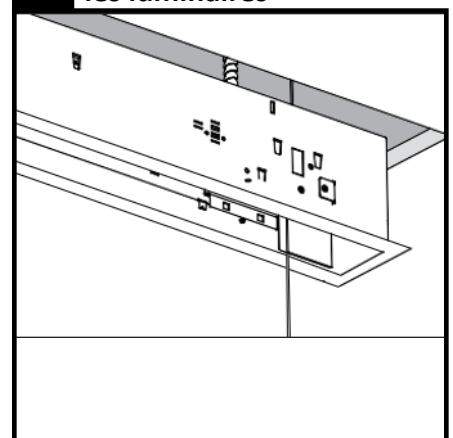

Une fois les connexions d'alimentation complétées, tirer sur le câble d'aéronef pour soulever les modules juste sous le dessous du plafond.

Important : les modules doivent être à niveau les uns par rapport aux autres si le raccord des sections est requis

! ATTENTION : Installer conformément aux codes locaux de sécurité et aux règlements de construction et d'électricité.

NOTE : pour les luminaires individuels, procéder à l'étape 16

12 Installer les mécanismes d'alignement de raccord

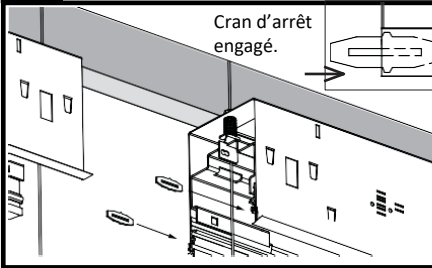

Aux emplacements de raccord, appuyer légèrement sur les mécanismes d'alignement de raccord à l'intérieur d'un module seulement. Deux mécanismes d'alignement de raccord sont requis pour chaque raccord.

Important : pour insérer les mécanismes d'alignement, à l'aide d'un marteau cogner doucement jusqu'à l'insertion de la moitié de ces derniers dans le canal de raccord. S'assurer d'engager doucement le cran d'arrêt.

13 Terminer le câblage et connecter les luminaires

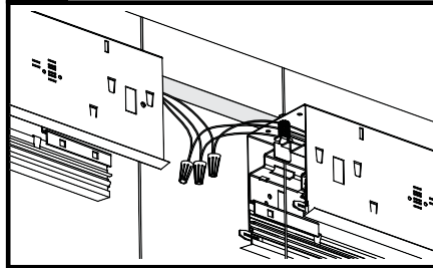

Terminer les connexions de module à module et rentrer soigneusement tous les fils dans le logement de câblage supérieur.

Important : s'assurer que le fil de mise à la terre est connecté d'un luminaire à l'autre

14 Raccorder les modules individuels

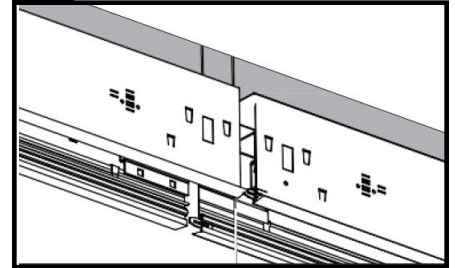

Glisser soigneusement les modules ensemble, s'assurer que les mécanismes d'alignement soient engagés à l'intérieur de la garniture du module adjacent.

Important : les mécanismes d'alignements doivent être entièrement insérés pour garantir un alignement adéquat.

15 Installer les supports de raccord

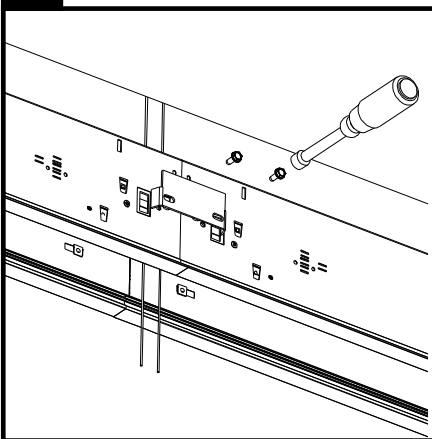

Installer les supports de raccord sur chaque côté du boîtier à l'aide des pièces de fixation incluses.

Important : resserrer à la main les vis du support tout en retenant le boîtier à l'extrémité opposée. Alternier graduellement d'un côté à l'autre pendant le serrage. Ne pas trop serrer.

16 Soulever le(s) luminaire(s) dans l'ouverture du plafond

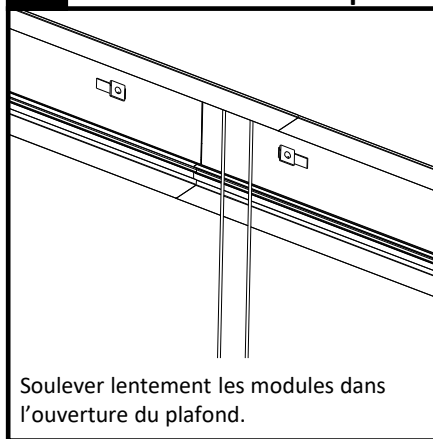

Soulever lentement les modules dans l'ouverture du plafond.

Important : pour les modules en enfilade continue, débiter à une extrémité et soulever graduellement chaque module un pouce à la fois. Répéter le processus jusqu'à ce que le boîtier soit entièrement encastré et que la garniture du boîtier touche le plafond de gypse. Ne pas forcer la connexion de raccord en inclinant le module, cela pourrait endommager le luminaire.

17 Couper l'excédent de câble

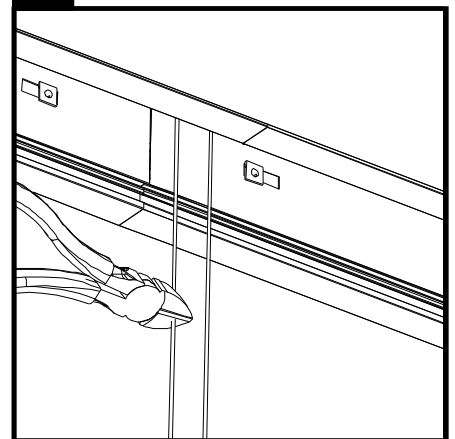

Couper le câble de suspension à environ 8 pouces sous le plafond. Rentrer soigneusement tous les fils dans le logement de câblage supérieur.

! ATTENTION! Installer avec précaution les câbles électriques dans les habitations à risque d'incendie et d'électricité.

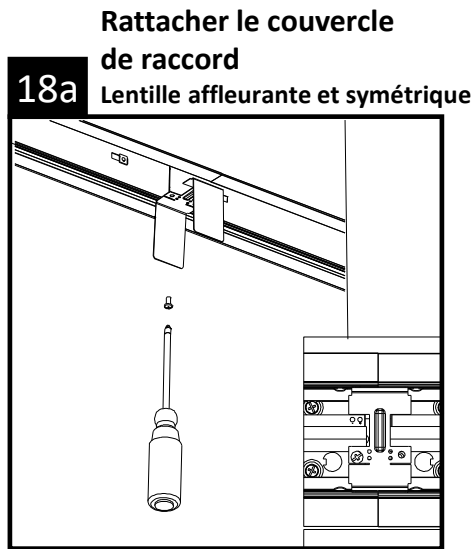

Aux locations de raccord, rattacher les couvercles de raccord à l'aide d'un tournevis Phillips et des pièces de fixation incluses. S'assurer que les plaques de couvercle affleurent le dessous des réflecteurs et ainsi assurer l'ajustement adéquat de la carte DEL.

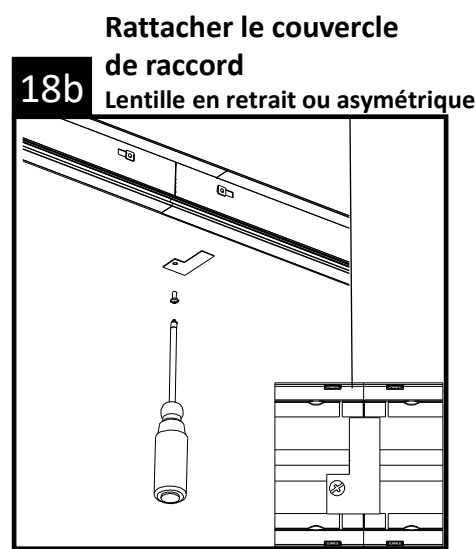

Aux locations de raccord, rattacher les couvercles de raccord à l'aide d'un tournevis Phillips et des pièces de fixation incluses. S'assurer que les plaques de couvercle affleurent le dessous des réflecteurs et ainsi assurer l'ajustement adéquat de la carte DEL.

19a Installation et retrait de la lentille affleurante

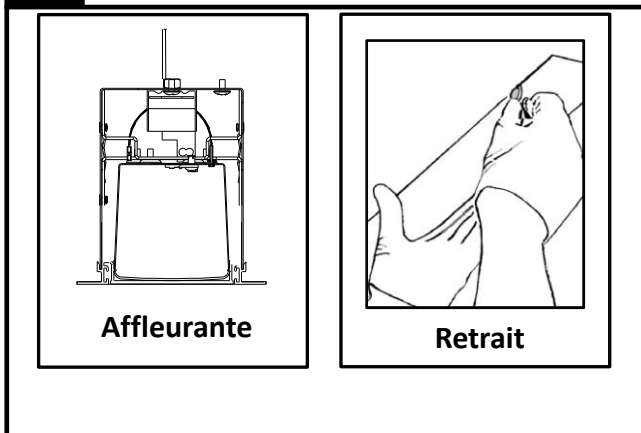

Lentille affleurante: enclencher la lentille dans le luminaire.
Retrait de la lentille : pour retirer la lentille à enclenchement pour l'entretien, insérer un objet plat, aux surfaces lisses entre la lentille et le boîtier. Faire pivoter pour dégager la pression et retirer la lentille.

19b Installation de la lentille en retrait

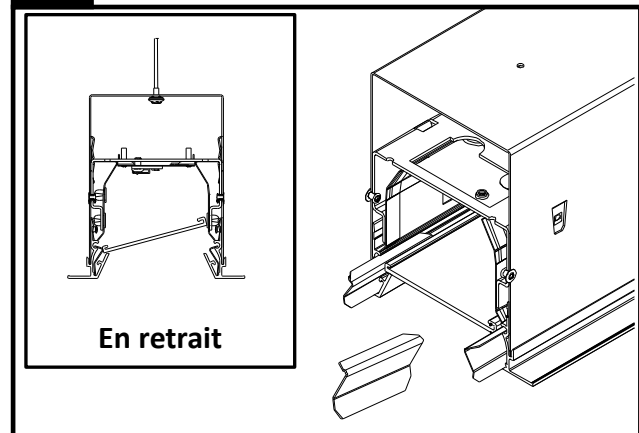

Lentille en retrait: placer la lentille en angle pour l'insérer dans le luminaire. Déposer la lentille sur la bordure de l'extrusion d'aluminium.
S'assurer que la lentille s'engage entre les agrafes de retenue de la lentille et empêcher le mouvement de la lentille.

NOTE : veuillez consulter les dessins des plans et agencer chaque lentille selon le numéro d'identification.

! **ATTENTION :** Installer en respectant les codes électriques du bâtiment locaux et nationaux.

