

Day-Brite

CFI

par @signify

Encastré

FluxPanel DEL gén. 2

2 x 2 jusqu'à 5 400 lumens



L'encastré DEL de génération 2 FluxPanel de Day-Brite/CFI est un luminaire très polyvalent qui procure un doux gradient de lumière sur la surface de la lentille et une facilité d'installation. Pouvant être encastré, suspendu et installé en saillie, le luminaire FluxPanel de génération 2 convient aux applications d'éclairage général comme les bureaux à aires ouvertes, les écoles, les installations de soins de santé, les salles blanches et les magasins de détail.

Projet: _____
Emplacement: _____
No de catalogue: _____
Type de luminaire: _____
Qté: _____ : _____
Notes: _____

Guide pour commander

Les configurations de série sont offertes avec tous les choix sauf indication contraire.
Les configurations de base sont indiquées par la couleur bleu.

Exemple : 2FPZ38L840-2-DS-UNV-DIM-BSL6LST

Gamme	Lumens (nominaux émis)	Couleur (IRC / TCP)	Longueur	Diffuseur	Tension	Pilote	Options ²
2FPZ			2				
2FPZ FluxPanel 2 pi gén. 2	Configurations de base⁴ 38B 3800 lm Configurations de série 20L 2000 lm 30L 3000 lm 38L 3800 lm 45L 4500 lm 54L 5400 lm D'autres plages de lumens peuvent être commandées en incréments de 100 lm de 2000 à 5400 lm	835 IRC 80, 3500K 840 IRC 80, 4000K 850 IRC 80, 5000K	2 2 pi	DS Diffus (lisse) ADS Acrylique diffus (lisse)	UNV Tension universelle, 120-277V 120 ³ 120V 277 277V 347 347V	DIM ¹ Gradation 0-10V SDIM ⁶ Gradation progressive jusqu'à 30% de la puissance à l'entrée XDIM ^{8,6} Gradation par phases MarkX	F1 Câble flexible de 3/8 po, calibre 18, 6 pi; 3 fils alimentation, neutre, mise à la terre inclus F2 Câble flexible 3/8 po, calibre 18 6 pi; 4 fils 2 alimentations, neutre, mise à la terre inclus F1/D ⁸ Câble flexible bipolaire de 3/8 po, calibre 18 6 pi pour les luminaires à intensité variable; Flex 1: 3 fils alimentation, neutre, mise à la terre inclus Flex 2: 2 fils, grad.+/grad.- F2/5W ⁸ Câble flexible unipolaire de 3/8 po, calibre 18 6 pi pour les luminaires à intensité variable; 5 fils alimentation, neutre, mise à la terre inclus, grad.+/grad.- F2/6W ⁸ Câble flexible simple 3/8 po, calibre 18 de 6 pi pour luminaires à intensité variable et urgence; 6 fils 2 alimentations, neutre, mise à la terre, grad.+/grad.- inclus GLR Fusible à action rapide DSC Pilote à débranchement rapide CHIC Homologué pour la norme Chicago Plenum ER100 ^{4,5,11,12} Relais de dérivation du capteur homologué UL924, installé à l'usine entre le pilote et le capteur BSL10LST ^{5,9} Bloc-batterie 10W Bodine BSL6LST ^{5,9} Bloc-batterie 6W Bodine SWZCSR ^{1,4,7,9,10} Capteur à distance sans fil Interact avec captation de lumière du jour et présence intégrée, regroupement raffiné avec temps de rétention SWZCS ^{1,4,9,10} Capteur sans fil Interact avec captation de lumière du jour et présence intégrée, regroupement raffiné avec temps de rétention RADIO ^{1,4,5,7,9} Capteur à radiofréquence Interact pour connectivité sans fil seulement aucune captation

- Options de contrôle intégrées en baisse jusqu'à 1% à l'aide de l'interrupteur mural sans fil. Les options sans contrôle 0-10V atténuent jusqu'à 1% pour les configurations de série et jusqu'à 5% pour celles de base.
- Toutes les options sont seulement offertes en configurations de série.
- 120V seulement pour XDIM.
- Spécifiez seulement avec l'option de pilote DIM.
- Non offert avec 347V.
- Flux lumineux max du XDIM de 50L: <45L requiert gradation ELV; >45L requiert gradation Triac.
- Non offert avec les accessoires en surface ou suspendus.
- Flex avec gradation non offert avec les capteurs Interact.
- Les options d'urgence et Interact ne sont pas homologuées pour salles blanches ni répertoriées NSF.
- La télécommande de mise en service Interact IRT9015 doit être commandée avec chaque commande de système.
- Doit être installé avec un dispositif homologué UL1008.
- Doit être commandé avec une option de contrôles intégrée.

Accessoires (à commander séparément)

- FMA22: Cadre de montage «F» 2 pi x 2 pi pour les plafonds «F» NEMA
- FSK22: Trousse d'installation en saillie sur le site 2 pi x 2 pi. (joints soudés à l'usine)
- FSF22: Trousse d'assemblage pour montage en saillie 2 pi x 2 pi (assemblé sur le site)
- FPZCH48-1D-SC-UNV: trousse de suspension par câble réglable avec cordon droit blanc 18/5 pour gradation (deux - 1 alimenté, 1 sans alimentation)
- FPZCH48-1D-SC-347: trousse de suspension par câble réglable avec cordon droit blanc 18/5 pour gradation (deux - 1 alimenté, 1 sans alimentation)
- IRT9015: télécommande portable SWZCS pour regroupement et configuration (au moins une télécommande requise avec chaque installation SWZCS).

Certaines variations de produits ne sont pas répertoriées DLC. Pour s'assurer qu'un modèle spécifique soit répertorié, visiter www.designlights.org/search



interact ready.

2FPZ FluxPanel

Encastré 2 x 2 jusqu'à 5 400 lumens

Application

- La configuration de base est de 1-9/16 po. La configuration de série est de 3 po. Les dimensions mentionnées représentent la profondeur totale incluant la boîte du pilote
- La distribution uniforme de l'éclairage sur la lentille procure un gradient de lumière à très faible éblouissement minimisant les distractions au niveau du plafond
- La distribution d'éclairage général émet un éclairage horizontal et vertical sur le plan de travail et prévient les effets d'arches sur le mur
- Excellente constance de la température de couleur proximale (TCP) respectant la norme C78.377 de l'ANSI
- Rendu des couleurs à IRC de 80 minimum avec spectre équilibré
- Conçu pour utilisation avec les plafonds à profilés en T de série (NEMA «G») ou étroit (NEMA «NFG»). Les applications dans le gypse ou le plâtre requièrent l'utilisation de l'accessoire de cadre de montage FMA14FP «F» (vendu et expédié séparément)
- Trusses accessoires d'installation offertes pour le montage en saillie (FSF14) et suspendu (FPZCH48)

Boîtier

- Diffuseur procurant un confort visuel et une efficacité élevée
- Lentille opale plate facile à nettoyer et procurant une esthétique uniforme sur le plafond
- L'assemblage de boîtier scellé empêche l'infiltration de poussière et d'insectes

Données sur l'énergie

Luminaire	No de catalogue	Puiss. (W) à l'entrée	Efficacité	DLC
2x2 de série	2FPZ20L840	16	127	Premium
	2FPZ30L840	23	129	Premium
	2FPZ38L840	34	132	Premium
	2FPZ45L840	36	128	Premium
	2FPZ54L840	42	126	Premium
2x2 de base	2FPZ38B840	33	119	Standard

Dimensions

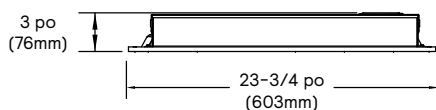

Note : les configurations de base présentent une profondeur de 1-9/16 po. Les configurations de série présentent une profondeur de 3 po.

La boîte de pilote d'urgence illustrée présente une longueur de 20,5 po (521mm).

La boîte de pilote sans urgence de série présente une longueur de 10,5 po (267mm) et est orientée à 90° dans les languettes illustrées.

Électrique

- Efficacité jusqu'à 125 lm/W
- Pilote Advance à efficacité élevée offrant un facteur de puissance élevé (>0,90), 120-277V 60/50Hz et DHT de moins de 15%
- Température d'allumage minimale de -20°C (-4°F)
- Les configurations de série offrent une gradation 0-10V en baisse jusqu'à 1%. Les configurations de base en baisse jusqu'à 5%
- Pour prévoir le flux lumineux en mode urgence, multiplier la puissance du bloc d'urgence par l'efficacité du luminaire, puis par 1,10. Le flux lumineux type est de 1200lm pour BSL10LST et 850lm pour BSL6LST
- L'interférence électromagnétique est conforme à la norme Title 47 section 15 classe A de FCC
- L'effet de clignotement et stroboscopique est conforme à la norme 77-2017 de NEMA
- Le maintien du flux lumineux prévu de TM-21 est jusqu'à 90 000 heures selon le rapport LM-80 du fabricant de DEL
- Homologué cULus (modèle de base) ou cETLus (de série) selon les normes UL et CSA, convient aux endroits humides
- Classé for NSF/ANSI2 - luminaire pour zone sans préparation alimentaire. Ne convient pas aux endroits mouillés ou ceux lavés aux jets d'eau
- Classifié pour utilisation dans salles blanches - répond à la norme ISO146644-1 classes 5-8 (équivalent à norme fédérale no 209E classes 100-100000)
- Les configurations de base et de série sont homologuées pour les plafonds isolés
- Les luminaires FluxPanel sont répertoriés Designlights Consortium®. Veuillez consulter la liste des produits qualifiés (QLP) DLC pour connaître les numéros de catalogue spécifiques à www.designlights.org/QLP

Construction/fini

- Boîtier d'acier galvanisé moulé à la matrice
- Cadre d'aluminium extrudé peint après la fabrication en fini émail blanc lustré. Les coins sont soudés avec précision pour offrir une esthétique parfaite
- Options d'urgence offertes avec bloc-batterie installé à l'usine
- Boîte de pilote formée à la matrice avec plaque d'accès de série pour faciliter le câblage et procurant un accès sans outil au(x) pilote(s) par le dessus
- Matrices de DEL pour rétroéclairage avec optique procurant un transfert très efficace et non pixélisé de la lumière sur le diffuseur
- Les agrafes intégrées permettent de rattacher à la grille à profilés en T dans les applications encastrées
- Trousse accessoire de boîte en saillie formée à la matrice peinte après la fabrication en fini émail blanc lustré

Notes générales

- Toutes les options sont installées à l'usine
- Tous les accessoires sont installés sur le site
- Plusieurs composantes du luminaire comme les réflecteurs, réfracteurs, lentilles, douilles, porte-lampes et DEL sont faites de différents types de plastique qui peuvent être affectées par la présence de contaminants. Si des solutions de soufre, de pétrole, de solutions de nettoyage ou tout autre contaminant, sont présents dans la zone d'exploitation, veuillez contacter l'usine pour en vérifier la compatibilité
- La garantie limitée de 5 ans du luminaire couvre les cartes DEL et le pilote. Visitez www.signify.com/warranties pour obtenir tous les détails

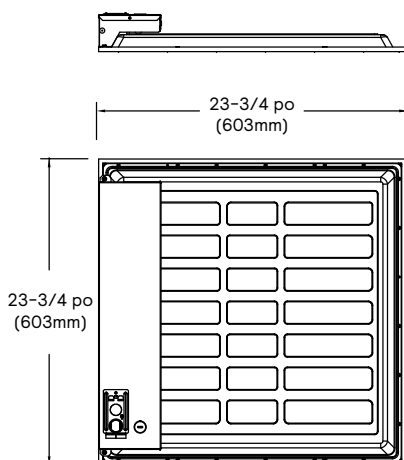

2FPZ FluxPanel

Encastré 2 x 2 jusqu'à 5 400 lumens

interact

	Autonome	Passerelle	Passerelle + IDO
Gradation, regroupement et zonage	✓	✓	✓
Compatible Bluetooth et ZigBee	✓	✓	✓
Captation de mouvement et utilisation de la lumière du jour	✓	✓	✓
Intégration avec les luminaires à gradation 0-10V et à coupures de phases	✓	✓	✓
Conformité au code	✓	✓	✓
Gradation granulaire et temps de rétention	✓	✓	✓
Réglage de la température de couleur proximale (TCP) par interrupteur	Nouveau ✓	✓	✓
Support pour luminaires à blanc réglable référencé capteur	Nouveau ✓	✓	✓
Rapport et surveillance de l'énergie		✓	✓
Planification		✓	✓
Réponse à la demande		✓	✓
Intégration de gestion de l'immeuble (BACnet)			✓
Visualisation du plan de l'étage			✓
Capteurs IDO pour le bien-être			✓
Applications IDO pour la productivité			✓

Taille maximale d'un système pouvant être supportée

Pour être en mesure de concevoir le système d'éclairage adéquatement pour le client, il est important de connaître les principales caractéristiques, les possibilités et limitations du système.

Niveau du système	
Nombre total de passerelles	Illimité
Nombre total d'appareils	200 par réseau
• Luminaires avec capteurs intégrés	150
• TLED intelligentes	150
• Zones et groupes	64
Nombre total d'appareils ZGP (capteurs et interrupteurs)	50
• Capteurs	30
• Interrupteurs	50

Niveau du groupe	
Nombre de lumières recommandé	40 (maximum 150)
Nombre d'appareils ZGP	5
Number of scenes	16

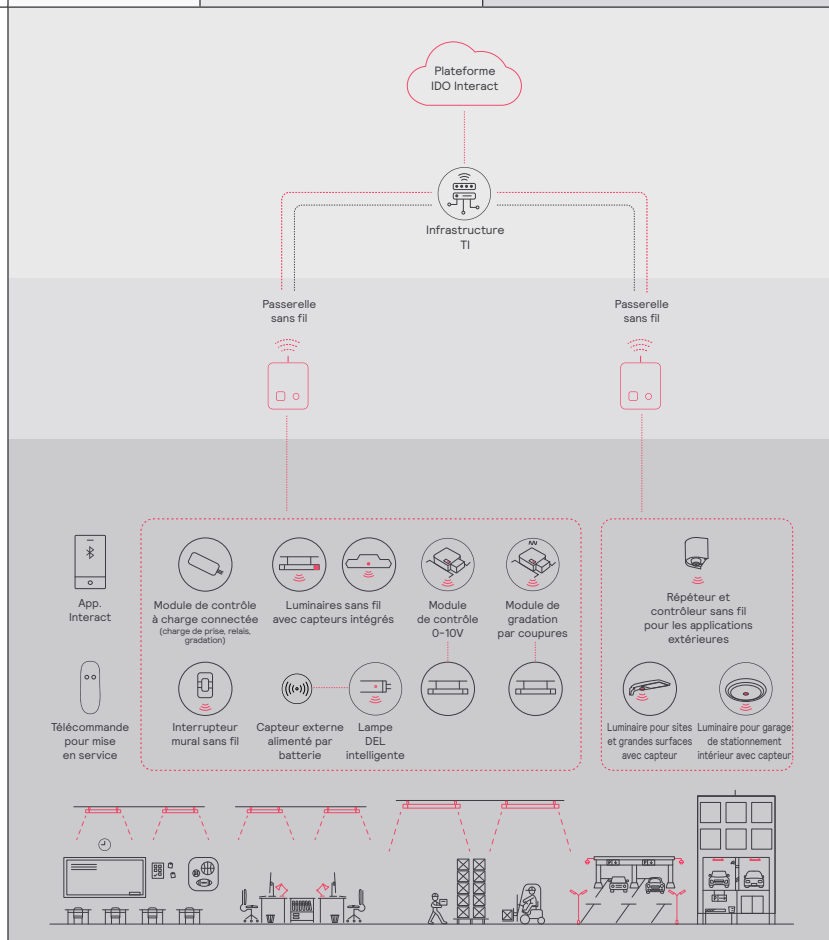

2FPZ FluxPanel

Encastré 2 x 2 jusqu'à 5 400 lumens

Options de contrôles sans fil

Interact – un capteur extensible

- SWZCS est en mode indépendant ou en mode connecté dans une nuage si une passerelle compatible est utilisée
- Le capteur fonctionne en mode de base (similaire à celui de SpaceWise) s'il est configuré sans passerelle ou en mode Interact avancé ou entreprise connecté si une passerelle compatible est utilisée
- Interact inclut une application, un portail et une vaste gamme de luminaires sans fil, lampes, trousse de modernisation fonctionnant tous avec le même système
- La mise en marche est établie avec l'application Interact (Android ou iPhone) et la connectivité Bluetooth. L'application procure une polyvalence pour choisir entre une passerelle ou un mode sans passerelle pour la configuration
- La configuration avec passerelle requiert un accès interne raccordé par câble à la passerelle. Il est possible d'ajouter une passerelle plus tard
- Préparer les étapes de configuration du projet à distance et utiliser la télécommande IRT9015 sur le site pour identifier et regrouper les appareils
- Compatible avec:
 - Gradateur sans fil UID8465
 - Interrupteur de scènes sans fil SWS200
 - Capteur de présence alimenté par batterie IP42 OCC sensor IA CM WH 10/1
 - Capteur de présence et de lumière du jour alimenté par batterie IP42 OCC-DL sensor IA CM IP42 WH
 - Capteur de présence alimenté par batterie OCC sensor IA CM IP65 WH
 - Capteur de présence et de lumière du jour alimenté par batterie OCC-DL sensor IA CM IP65 WH
- Pour plus d'information sur Interact, visiter: interact-lighting.com/interactproscalablesystem

Capteur de radio seulement (RADIO)

- Capteur de RADIO seulement intégré permettant simplement la connectivité maillée sans fil vers le luminaire sans captation de présence ou de lumière du jour
- Idéal pour les applications où la fonctionnalité de captation est gérée par d'autres appareils Interact et que le luminaire requiert seulement une connectivité sans fil
- Interact inclut une application, un portail et une vaste gamme de luminaires sans fil, lampes, trousse de modernisation fonctionnant tous avec le même système
- La mise en marche est établie avec l'application Interact (Android ou iPhone) et la connectivité Bluetooth. L'application procure une polyvalence pour choisir entre une passerelle ou un mode sans passerelle pour la configuration
- La configuration avec passerelle requiert un accès interne raccordé par câble à la passerelle. Il est possible d'ajouter une passerelle plus tard
- Prépare les étapes de configuration du projet à distance, identifie et regroupe les appareils ensemble sur le site
- Compatible avec interrupteur sans fil UID8451/10, interrupteur de scène sans fil SMS200, capteur de présence sans fil (OCC SENSOR IA CM IP42 WH 10/1) et capteur sans fil lumière du jour/présence (OCC MULTI SENSOR IA CM WH 10/1)
- Pour plus d'information sur Interact, visiter: interact-lighting.com/interactproscalablesystem

SpaceWise DT (SWZDT)

- Captation de lumière du jour et de présence indépendant avec regroupement, réseautage en réseau maillé sans fil et temps de rétention
- Mise en service avec un téléphone Android compatible et une application sur site Philips
- Gradation avec interrupteur mural sans fil compatible avec Zigbee seulement (voir le lien ci-dessous pour tous les détails)
- Pour la mise en service s'inscrire pour l'application à <http://registration.componentcloud.philips.com/appregistration/>
- Les options de captation intégrées ne peuvent pas être combinées
- Pour plus d'information incluant les interrupteurs recommandés, visitez le site suivant:

SWZDT – www.usa.lighting.philips.com/systems/lighting-systems/spacewise

Options d'urgence (ER100)

- Captation de puissance (par défaut à l'usine) – option UL924 recommandée requiert une ligne d'alimentation non commutée, l'absence de tension sur un circuit normal déclenche le flux lumineux du luminaire à 100%
- Détection d'interruption de puissance (options sur le site) – détecte l'interruption de la puissance c.a. >30ms ce qui déclenche un mode d'urgence de 90 minutes avec un flux lumineux du luminaire à 100%

Codes des options de capteurs compatible à Interact dans les gammes de produits Genlyte

	Evokit	Day-Brite	Ledalite	Lightolier
ZigBee + Bluetooth + captation	SWZCS	SWZCS	CS	Accessoire SBA (externe)
ZigBee + Bluetooth	RADIO	RADIO	RA	RA
ZigBee + Bluetooth + captation + données environnementales	IAOSB	IAOSB	SB	SB
ZigBee + luminaire pour très grande hauteur + captation	-	SWZCSH	-	-

2FPZ FluxPanel

Encastré 2x2 jusqu'à 5 400 lumens

2FPZ38L835-2-DS-UNV-DIM

Lumens du luminaire 3 710
 Classification d'efficacité du luminaire (CEL) 125
 Puissance totale du luminaire (W) 29,8
 Critère d'espacement (0-180) 1,26

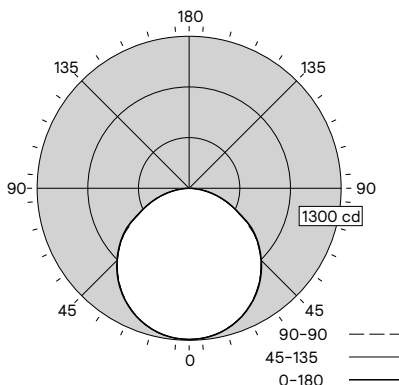

Distribution en candelas						Flux
	0	22,5	45	67,5	90	Lumens
0	1293	1293	1293	1293	1293	
5	1288	1287	1288	1287	1288	122
15	1245	1244	1244	1244	1245	351
25	1159	1156	1155	1156	1159	533
35	1034	1030	1028	1030	1034	644
45	873	869	866	869	873	671
55	686	681	677	681	686	607
65	445	441	439	441	445	442
75	248	244	244	244	248	259
85	69	67	71	67	69	79
90	4	8	24	8	4	

Sommaire flux lumineux zonal			
Zone	Lumens	% luminaire	% lampe
0-30	1007	27,1%	27,1%
0-40	1651	44,5%	44,5%
0-60	2928	78,9%	78,9%
0-90	3709	100,0%	100,0%
0-180	3710	100,0%	100,0%

Luminance moyenne (cd/m²)			
	0	90	180
0	4 247	4 247	4 247
5	4 247	4 246	4 247
15	4 234	4 230	4 234
25	4 199	4 185	4 199
35	4 145	4 120	4 145
45	4 056	4 023	4 056
55	3 930	3 879	3 930
65	3 461	3 414	3 461
75	3 146	3 096	3 146
85	2 604	2 657	2 604

Coefficients d'utilisation %												
Pp ---		80				70				50		0
Pm ---		70	50	30	10	70	50	30	50	30	10	0
RCP	0	119	119	119	119	116	116	116	111	111	111	100
	1	109	104	99	96	106	101	98	97	94	91	83
	2	99	90	83	78	96	88	82	85	80	75	69
	3	90	79	71	65	87	78	70	75	68	63	58
	4	82	70	61	55	80	69	61	66	59	53	50
	5	76	63	54	47	74	62	53	59	52	46	43
	6	70	56	47	41	68	55	47	54	46	40	38
	7	65	51	42	36	63	50	42	49	41	36	33
	8	60	47	38	32	59	46	38	45	37	32	30
	9	56	43	35	29	55	42	34	41	34	29	27
10	53	39	32	26	51	39	31	38	31	26	24	

2FPZ38L840-2-DS-UNV-DIM

Lumens du luminaire 3 857
 Classification d'efficacité du luminaire (CEL) 129
 Puissance totale du luminaire (W) 29,8
 Critère d'espacement (0-180) 1,27

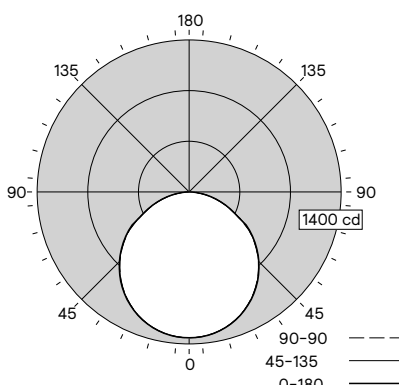

Distribution en candelas						Flux
	0	22,5	45	67,5	90	Lumens
0	1344	1344	1344	1344	1344	
5	1339	1337	1339	1337	1339	127
15	1294	1292	1293	1292	1294	365
25	1204	1202	1201	1202	1204	554
35	1074	1071	1068	1071	1074	670
45	908	904	901	904	908	697
55	713	708	705	708	713	632
65	463	459	456	459	463	461
75	257	253	252	253	257	269
85	71	69	71	69	71	81
90	4	8	22	8	4	

Sommaire flux lumineux zonal			
Zone	Lumens	% luminaire	% lampe
0-30	1046	27,1%	27,1%
0-40	1716	44,5%	44,5%
0-60	3045	78,9%	78,9%
0-90	3856	100,0%	100,0%
0-180	3857	100,0%	100,0%

Luminance moyenne (cd/m²)			
	0	90	180
0	4 413	4 413	4 413
5	4 415	4 413	4 415
15	4 400	4 397	4 400
25	4 363	4 351	4 363
35	4 307	4 283	4 307
45	4 216	4 185	4 216
55	4 084	4 035	4 084
65	3 594	3 543	3 594
75	3 256	3 203	3 256
85	2 676	2 679	2 676

Coefficients d'utilisation %												
Pp ---		80				70				50		0
Pm ---		70	50	30	10	70	50	30	50	30	10	0
RCP	0	119	119	119	119	116	116	116	111	111	111	100
	1	109	104	99	96	106	102	98	97	94	91	83
	2	99	90	83	78	96	88	82	85	80	75	69
	3	90	79	71	65	87	78	70	75	68	63	58
	4	82	70	61	55	80	69	61	66	59	53	50
	5	76	63	54	47	74	62	53	59	52	46	43
	6	70	56	47	41	68	55	47	54	46	40	38
	7	65	51	42	36	63	50	42	49	41	36	33
	8	60	47	38	32	59	46	38	45	37	32	30
	9	56	43	35	29	55	42	34	41	34	29	27
10	53	39	32	26	51	39	31	38	31	26	24	



© 2023 Signify Holding. Tous droits réservés. L'information retrouvée dans la présente est sujette à changement sans préavis. Signify ne fait aucune déclaration ni ne donne aucune garantie quant à l'exactitude et à l'exhaustivité des informations fournies dans les présentes et ne serait être tenu responsable de toute mesure prise sur leur fondement. Les informations présentées dans ce document ne constituent pas une offre commerciale et ne font partie d'aucun devis ni contrat, à moins qu'il n'en soit convenu autrement avec Signify.

Signify North America Corporation
 400 Crossing Blvd, Suite 600
 Bridgewater, NJ 08807
 Téléphone : 800-555-0050

Signify Canada Ltd.
 281 Hillmount Road,
 Markham, ON, Canada L6C 2S3
 Téléphone : 800-668-9008

Toutes les marques déposées appartiennent à Signify Holding et à leurs propriétaires respectifs.